

WL 1500

WATER LOGIC®
FRANCE

FONTAINE D'EAU À DÉTENTE DIRECTE

TECHNOLOGIE, HYGIENE ET SECURITÉ:

- Technologie de détente directe ———> pas de réservoir, pas de stagnation d'eau
- Système de filtration à charbon actif ———> élimine chlore, agents contaminants
améliore le goût de l'eau
conserve minéraux et oligo-éléments
- Système de filtration polyphosphate ———> élimine l'odeur de l'eau, les saveurs désagréables
et les particules de calcaire en suspension pour
éviter la formation du tartre



CONFORT ET PRATICITÉ:

2 versions disponibles:
froide/tempérée, froide/chaude

2 formats:
sur socle ou minibar

Espace nécessaire pour remplir carafe
ou bouteille d'eau de 50cl

Revêtement plastique ABS:
solide et facile à nettoyer

Bac de récupération de gouttes
amovible d'une contenance 1 Litre

Buse de distribution interne: pas de
contact avec le gobelet, l'utilisateur

Simplicité d'utilisation et d'entretien

Pré-équipement évacuation directe

ESTHETIQUE:

Bicolore: noir et argent

Design: moderne, sobre,
peu encombrant

S'harmonise à tous types de locaux



3 ANS
COMPRESSEUR
GARANTI

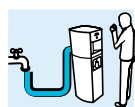

FACILE A
INSTALLER

PRATIQUE, ÉCONOMIQUE, ÉCOLOGIQUE!

WL 1500

WATERLOGIC®
FRANCE

FONTAINE D'EAU À DÉTENTE DIRECTE

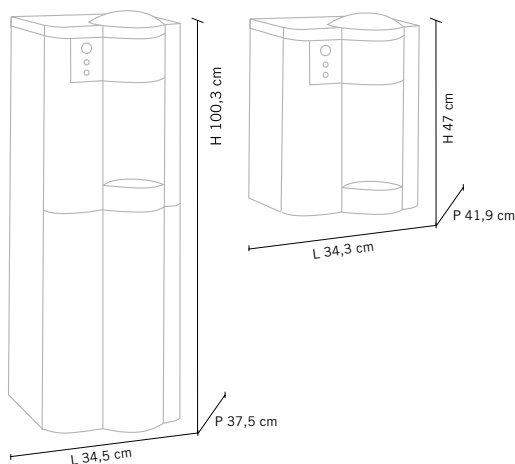

Références*	Poids
WL CA 1500	25 Kg
WL HC 1500	26 Kg

* C = froid, H = chaud, A = tempéré



CARACTERISTIQUES TECHNIQUES:

Filtration en 2 étapes: filtre sédiments de 10 µm suivi d'un filtre à charbon actif de 25 µm

Débit 45L/H: jusqu'à 60 gobelets d'eau réfrigérée à la suite*

Débit d'eau chaude: 12 L/H

Température eau froide réglable de 5 à 12°C

Température eau chaude réglable jusqu'à 86°C

Compresseur: Gaz R134 A, non nocif pour la couche d'ozone

Chaudière: Réservoir en Inox 304

Fontaine 100% recyclable au niveau des capots ABS et des différent composants électriques suivant la directive DEEE (Déchets d'Équipements Électriques et Électroniques)

*selon étude réalisée par Waterlogic International dans les conditions suivantes:
T° eau réseau = 20,2°C; T° pièce = 24°C; Humidité = 41%

SCHÉMA TECHNIQUE:

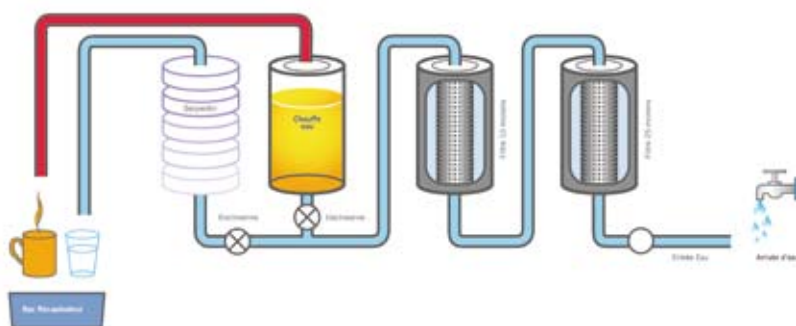

N° Vert 0 805 654 321
APPEL GRATUIT DEPUIS UN POSTE FIXE



Waterlogic International Limited reserves the right, in order to reflect continuous research and development, to amend or change specifications without prior notice. Waterlogic and the Waterlogic logo are registered trademarks in countries where the Group operates. Waterlogic International Limited is licensed to use BioCote, and BioCote logo which are registered trademarks of BioCote Ltd.



Waterlogic France
5/11 Impasse Gallieni
Boulevard Gallieni
92230 Gennevilliers - France
Tel +33 (0) 1 40 80 77 51
Fax +33 (0) 1 40 80 77 52
Web www.waterlogic.fr
E-mail info@waterlogic.fr

Distribué par:

WATERLOGIC: ÉCONOLOGIQUE!